

megalift Z61

## Elevador electro-hidráulico de dos columnas



MADE IN

EU

CE



# mega lift Z61

## Características

Rápida elevación y bajada.

Capacidad de elevación mayor con menor consumo eléctrico.

Mantenimiento mínimo.

Máxima reducción de los órganos de transmisión.

Mandos a bajo voltaje (24V).

Dispositivos de seguridad eléctricos, hidráulicos y mecánicos.

Instalación sobre todo tipo de suelos.

## Datos técnicos

Capacidad:	3.500 Kg.
Motor:	1,5 Kw. / 2,2 Kw versión 1PH
Voltaje:	220/380V - 50/60 Hz.
Tiempo de elevación:	33 seg. / 40 seg. versión 1PH
Tiempo de descenso:	33 seg.

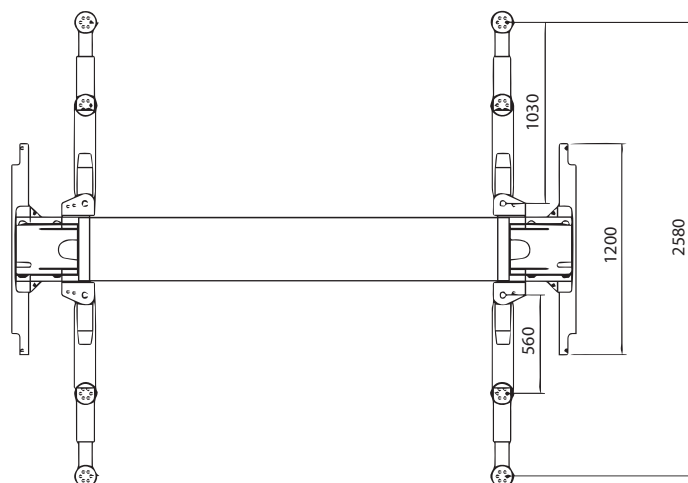
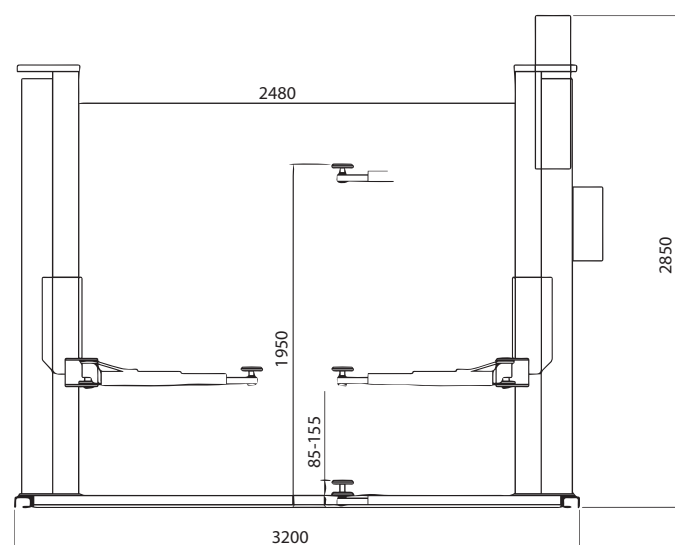

Distribuidor