

megalift Z52

Elevador electro-mecánico
de dos columnas sin base



MADE IN

EU

CE

mega lift Z52

Características

Espirales portantes y de seguridad del material autolubricador y anti desgaste.

Deslizamiento de las vagonetas sobre ruedas.

Es posible hacer bajar los carros incluso sin energía eléctrica.

Brazos telescópicos con dispositivos automático de bloqueo de las rotaciones.

Protección salva piés.

Dispositivo eléctrico de seguridad

Dispositivo mecánico de seguridad

Datos técnicos

Capacidad:	3.500 Kg.
Motor:	1,1 + 1,1 Kw.
Voltaje:	220/380V - 50/60 Hz.
Tiempo de elevación:	33 seg.
Tiempo de descenso:	33 seg.

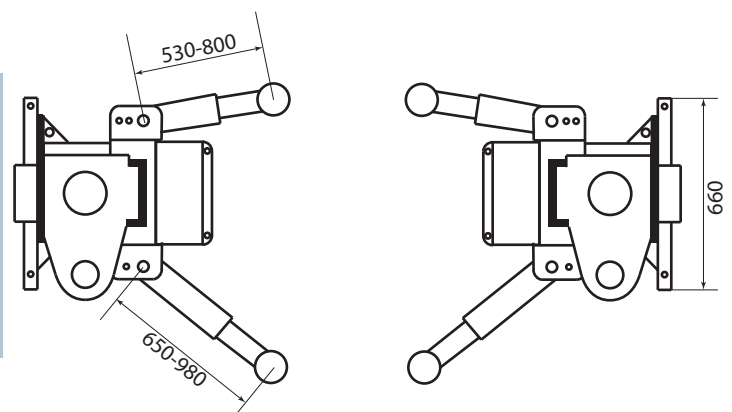
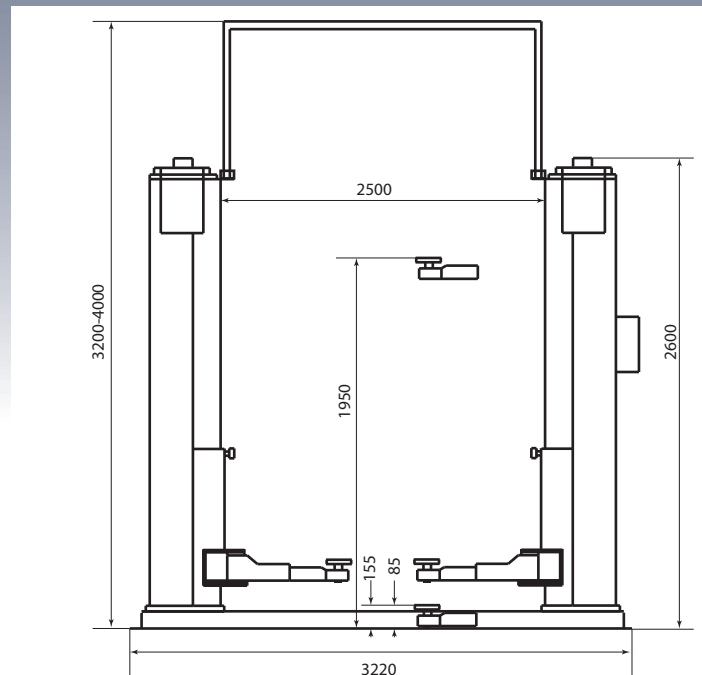

Distribuidor